

車に乗るのに点検整備 やってないの？

えっ
ホント!



安全確保と環境保全には、クルマの点検・整備が必要です

平成26年2月から車検証の備考欄に点検整備実施状況の記載を開始しました。詳しくは、QRコードをご参照。

http://www.mlit.go.jp/report/press/jidosha09_hh_000089.html

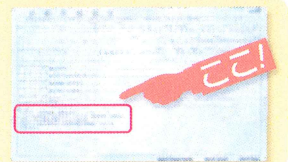

●自動車の点検・整備のことが詳しくわかります。

点検整備

検索

www.tenken-seibi.com

■推進：国土交通省 自動車点検整備推進協議会 ■後援：内閣府 警察庁 環境省
■協力：自動車検査独立行政法人 軽自動車検査協会 独立行政法人自動車事故対策機構



2015 自動車点検整備推進運動

一般社団法人 日本自動車整備協会連合会 日本自動車輸入協会 一般社団法人 全国レンタカー協会 一般社団法人 日本損害保険協会 全国自動車整備自然環境工組石油協会 一般社団法人 日本自動車工業会 一般社団法人 日本自動車連盟 一般社団法人 日本自動車修理協会 全国流通業連合会連合会 一般社団法人 日本自動車工業会 一般社団法人 自動車用油小売業協会 全通ダイヤルサービス協議会連合会 一般社団法人 全国軽自動車協会連合会 公益社団法人 日本バス協会 一般社団法人 自動車検査協会連合会 一般社団法人 全国ハイヤー・タクシー連合会 公益財団法人 日本自動車教育振興財団 一般社団法人 日本損害保険協会 全国流通業連合会連合会 一般社団法人 自動車用油小売業協会 一般社団法人 自動車工業会 全通ダイヤルサービス協議会連合会 日本自動車工業会 自動車整備協会連合会 日本自動車工業会 自動車整備協会連合会 全国オートバイ協会連合会(顕不同)

安全確保と環境保全是クルマの点検・整備から。

日常点検や定期点検はクルマのトラブルを防ぐだけでなく、地球温暖化の原因であるCO₂の削減にもつながります。特に、長くご使用のクルマには、細やかな点検が欠かせません。日頃からクルマの健康管理を心がけましょう。

日常点検

日頃、自動車を使用している中で、走行距離や運行状態などから判断し、適切な時期に点検を行うことが必要です。チェックしてみましょう。

定期点検

定期点検は、安全確保・環境保護の観点から、自家用乗用車については、1年ごとに実施しなければなりません。

車検（自動車の検査）は、安全・環境面で国が定める基準に適合しているかどうかを一定の期間ごとに確認するものであり、次の検査までの安全性等を保証するものではありません。したがって、使用者は日常点検整備や定期点検整備を確実に実施するとともに、使用に応じた適切な保守管理を行う必要があります。

月日が経つ？（自家用乗用車）

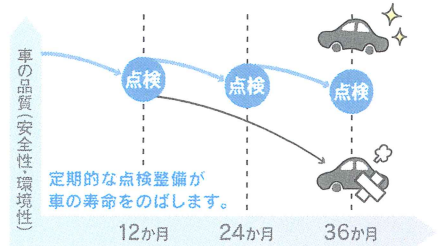

マイカーを点検しよう！日常点検 15 項目チェックシート

判定 ○ or ×

日常点検 #01

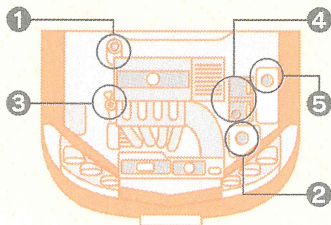

エンジンルーム 5項目



1 ブレーキ液の量

ブレーキ液のリザーバ・タンクを見て、液量が上限ラインと下限ラインの間にあるかどうかを点検します。液量が下限ラインより低い場合は、安易に補充せず、早急に整備のプロに相談しましょう。



2 冷却水の量

冷却水のリザーバ・タンクを見て、液量が上限ラインと下限ラインの間にあるかどうかを点検します。この冷却水が下限ラインに近い、それより少ない場合は、上限ラインまで冷却水を補充しましょう。



3 エンジン・オイルの量

エンジンに付いているオイル・レベルゲージを抜きとり、付着しているオイルを拭きとってから、ゲージをいっぱいに差し込み、再度抜きとってオイルの量を見ます。ゲージの先端についている2本のラインか、ギザギザ部分の目印の中間にオイルがあれば合格です。ゲージの下限ラインよりもオイルが下側にあるときは補充しましょう。また、汚れている場合は交換しましょう。



4 バッテリー液の量

バッテリー液の量が規定の範囲（上限と下限の間）にあるかを車両を揺らすなどして点検します。バッテリー液は腐食性が強いので、体、衣服、車体などに付着しないよう注意しましょう。



5 ウインド・ウォッシャー液の量

ウインド・ウォッシャー液の量が適当かを点検します。液量が少ない場合は上限まで補給しましょう。

日常点検 #02

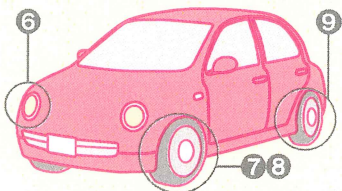

クルマの周り 4項目



6 ランプ類の点灯・点滅

クルマにはヘッドライト、スモールランプ、ブレーキランプ、テールランプ、ウinkerなど、多くのランプが付いています。点灯・点滅の有無を確認し、レンズの汚れや損傷も調べましょう。点灯・点滅していない場合は、すみやかに交換しましょう。



7 タイヤの亀裂・損傷の有無

タイヤの亀裂や損傷の有無を目や手で確認するとともに、タイヤに異物が付着していないかを念入りに点検します。タイヤにかみ込んだ異物はきれいに取り除きましょう。また、タイヤが片減りしている場合は要注意。整備のプロに相談しましょう。



8 タイヤの空気圧

タイヤの接地部のたわみ具合を目で判断しましょう。接地部のたわみ具合で判断ができなければタイヤゲージを使って点検しましょう。タイヤの空気圧が不足している場合は、指定空気圧まで補給しましょう。



9 タイヤの溝の深さ

タイヤの溝の深さが浅くないかをタイヤの接地面のスリップ・サインを目印に、チェックします。スリップ・サインは溝の深さが1.6mm以下になると、現れます。溝の深さが足りないと、スリップしやすくなり、雨天走行時とても危険です。サインが現れたら、早急にタイヤを交換しましょう。※スリップ・サインは、タイヤ側面の三角マークのある位置の接地面に出ます。

日常点検 #03

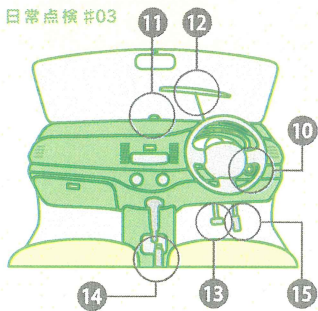

運転席 6項目



10 エンジンのかかり具合・異音

エンジンが速やかに始動し、スムーズに回転するかを点検します。また、エンジン始動時やアイドル状態で、異音がないかを点検します。



11 ウインド・ウォッシャー液の噴射状態

ウインド・ウォッシャー液を噴射させ、ワイパーの作動範囲に噴射されるかチェックします。また、その向きや高さが適当か点検します。



12 ワイパーの拭き取り能力

ワイパーを作動させ、低速および高速の各作動が不良でないかを点検します。また、ウインド・ウォッシャー液がきれいに拭き取れるかを点検します。ワイパーのから拭きは、ガラスを傷つけますので、ウインド・ウォッシャー液を噴射してからワイパーを作動させましょう。



13 ブレーキの踏み残りしるど効き具合

エンジンをかけて異音がないかどうか確かめたら、ブレーキ・ペダルを強く踏み込んだとき、床板との間（踏み残りしるど）が適当かどうか確認します。踏みこたえが「いつもと違う」と感じたら要注意です。



14 駐車ブレーキの引きしる（踏みしる）

駐車ブレーキをいっぱい引いた（踏んだ）ときに、引きしる（踏みしる）が多すぎたり、少なすぎたりしないかを点検します。ブレーキ・ペダルと同様に、新車時や定期点検直後の違いを比較してください。



15 エンジンの低速・加速状態

エンジンを低回転させた状態で、アイドル時の回転がスムーズに続くかを点検します。次に、エンジンを徐々に加速したとき、アクセル・ペダルに引っかかりがないか、スムーズに回転が上がるか、走行するなどして点検します。

※自家用乗用車の定期点検は、1年ごとに点検を行う項目が細かく決められており、整備のプロにまかせたほうが安心です。